

**Bitte bestimmen Sie mit diesem Datenblatt Ihr Wunschwerkzeug.
Wir fertigen nach Ihren Angaben.**

Werkstückdaten			
Zeichnungsnummer der Werkstückzeichnung:			
Welcher Werkstoff am Werkstück wird zerspannt ?			
Was wird bearbeitet ? Bitte auf der Zeichnung rot kennzeichnen.			
Aufgabenstellung			
<input type="checkbox"/> Innenform vorstechen	<input type="checkbox"/> Innenform fertigstechen		
<input type="checkbox"/> Radiales Vorstechen der Form (außen)	<input type="checkbox"/> Radiales Fertigstechen der Form (außen)		
<input type="checkbox"/> Axiales Vorstechen der Form (außen)	<input type="checkbox"/> Axiales Fertigstechen der Form (außen)		
<input type="checkbox"/> Tangentiales Vorschälen der Form (außen)	<input type="checkbox"/> Tangentiales Fertigschälen der Form (außen)		
Bearbeitungs- und Einstellungsvorgaben			
Drehrichtung: <input type="checkbox"/> rechts; Abstechseite bitte auf der Werkstückzeichnung mit „XXR“ markieren			
Drehrichtung: <input type="checkbox"/> links; Abstechseite bitte auf der Werkstückzeichnung mit „XXL“ markieren			
Abstechbreite: _____ mm		Werkzeuglage: _____	
Anstellwinkel des Halters in der Maschine: _____		- Grad	
Gewünschte Winkel an der Profilschneide			
Spanwinkel - effektiv: _____ + Grad		Stirnfreiwinkel: _____ + Grad	
Seitenfreiwinkel: _____ + Grad		Radialfreiwinkel: _____ + Grad	
Auswahl der Werkzeughalter und Einsätze (siehe Kataloggruppe 04)			
Fix-Profil Halter-Typ: _____			
Fix-Profil Einsatz-Typ: _____			
Gewünschte Hartmetall-Sorte: _____		Alternativschneidstoff: _____	
Gewünschte Maßtoleranz		Gewünschte Oberflächenqualität Ra	
A	X _{max}	A	Z _{max}
<input type="checkbox"/> 0 = < 5 µm	<input type="checkbox"/> 0 = < 5 µm	<input type="checkbox"/> 0 = < 0,08 µm	<input type="checkbox"/> 0 = < 0,12 µm
<input type="checkbox"/> 1 = < 10 µm	<input type="checkbox"/> 1 = < 10 µm	<input type="checkbox"/> 1 = < 0,12 µm	<input type="checkbox"/> 1 = < 0,16 µm
<input type="checkbox"/> 2 = < 15 µm	<input type="checkbox"/> 2 = < 15 µm		<input type="checkbox"/> 2 = < 0,22 µm
<input type="checkbox"/> 3 = < 20 µm	<input type="checkbox"/> 3 = < 20 µm		<input type="checkbox"/> 3 = < 0,32 µm
Vorgaben zur Profillage			
Z: _____ mm	X: _____ mm		
AL: _____ mm	GL: _____ mm		
Beschriftung			
Fix-Profil Halter: _____			
Fix-Profil Einsatz: _____			
Kundendaten			
KNR: _____		PNR: _____	
VKG: _____		Datum: _____	
Bearbeitung durch: _____			

Fix-Profil Beispiel Werkstück

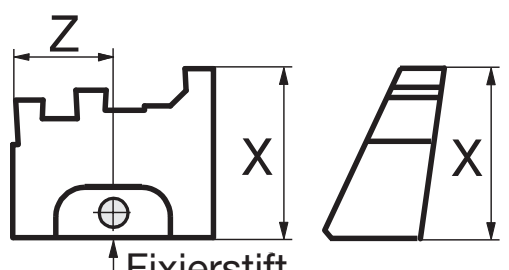
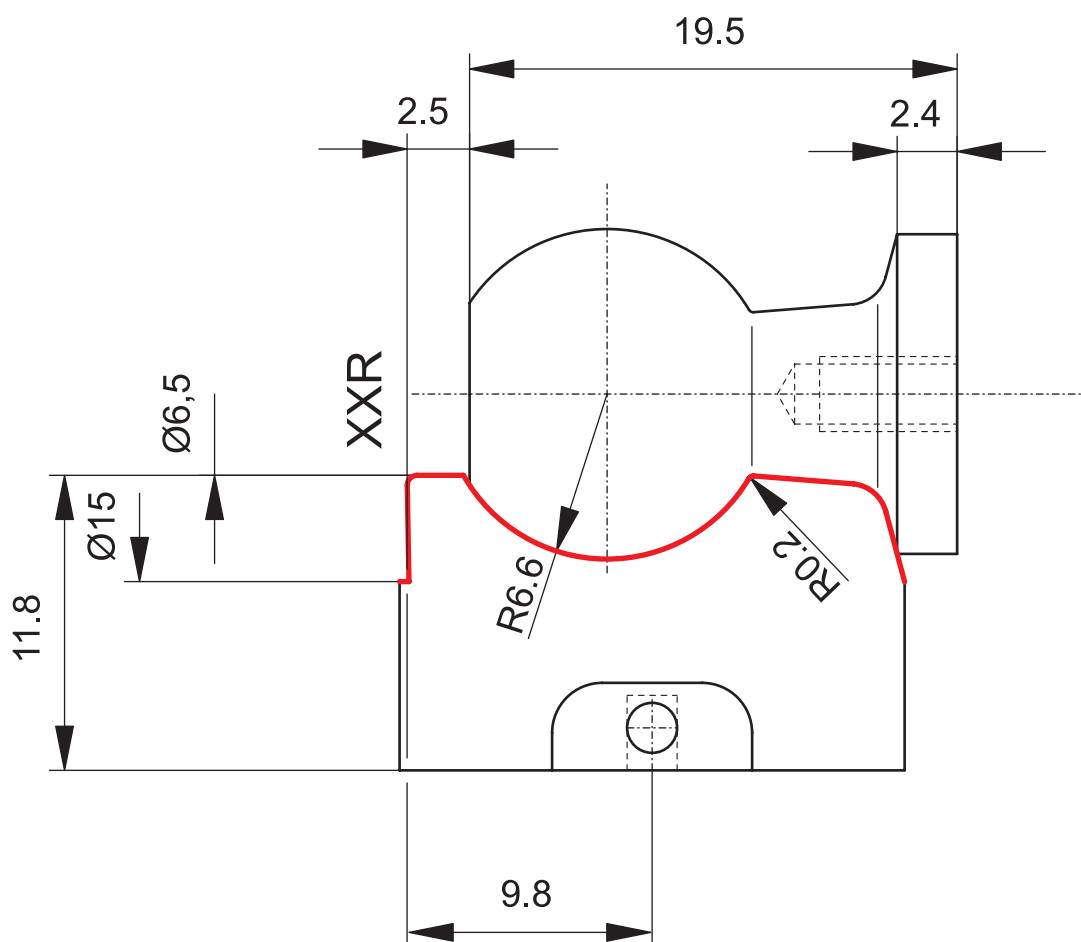

W3020 03 K10F
Drehrichtung rechts
Abstechen 2,5 mm